

パーツ番号指示図

組み立て順序としては、ルーフ→フロント周り→ボディサイド→リアカウル→タイヤ→シャシーの順に組み立てると組み立て易いと思います。

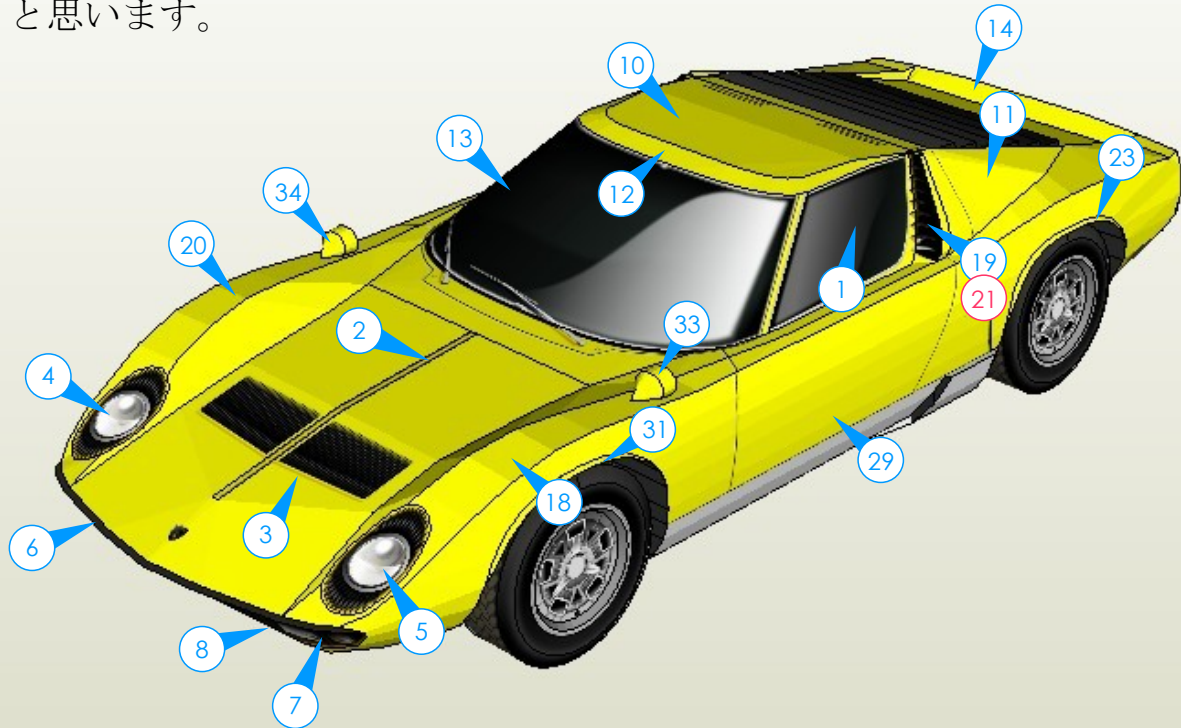

○は対になるパーツまたは反対側のパーツ番号です。

実車は多くの曲線で構成されているため、このペーパークラフトを組み立てる時には図を参考にして、ゆるやかなアールをつけつつ組み立てていってください。

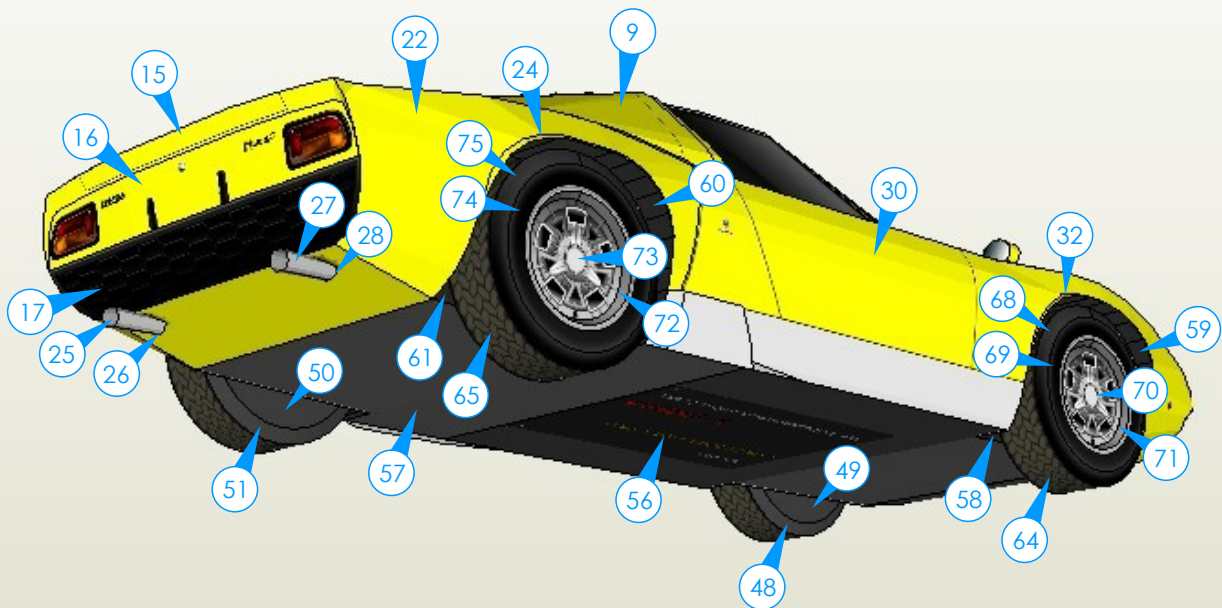

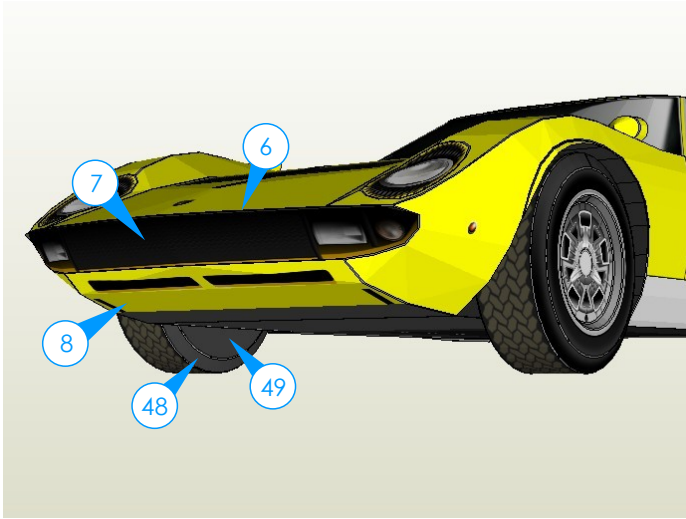

フロント周りのパーツ構成は、
上図にならって組み立ててください。

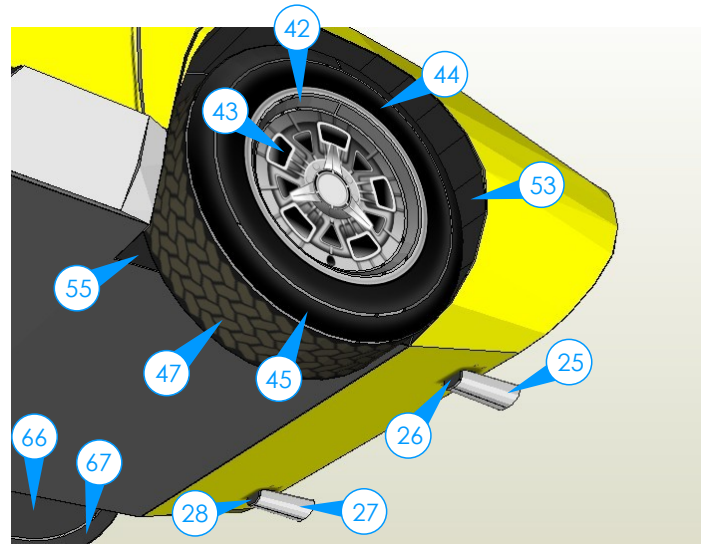

リアタイヤ・マフラー周り。
タイヤの内側は扇型のヌキにあわせて
シャシー側に接着します。
マフラーの位置あわせですが、水色部分
同士であわせてください。

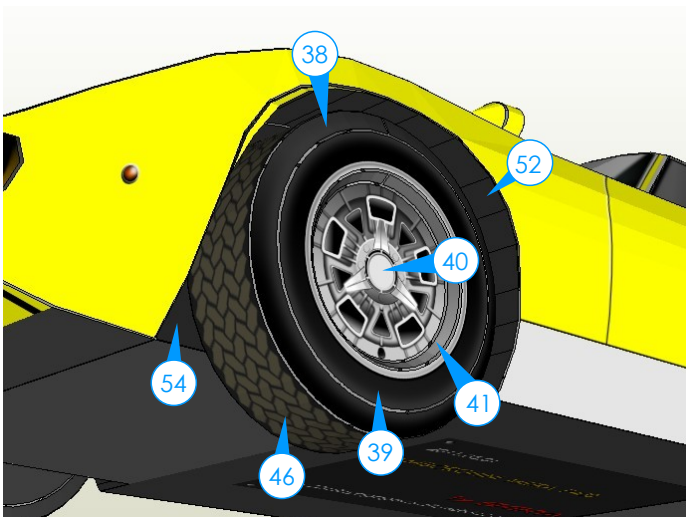

フロントタイヤ周り。リアと同様に
タイヤの内側は扇型のヌキにあわせて
シャシー側に接着します。
フェンダー部分のパーツは非常に細いので、
丁寧に組み立ててください。

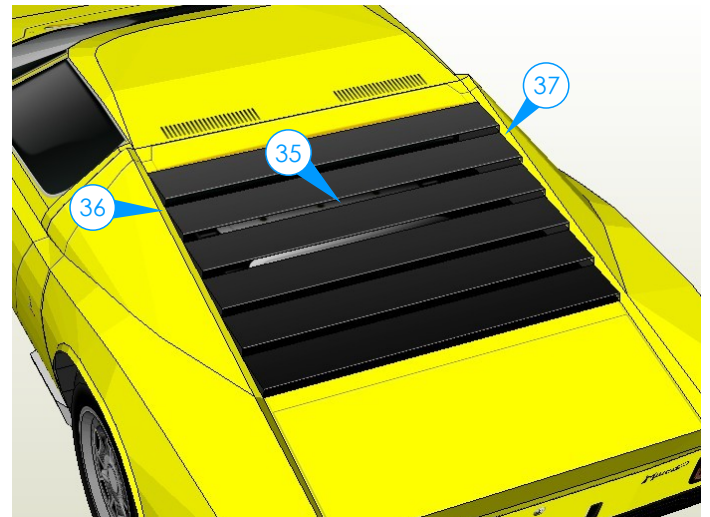

リアルーバーのパーツも非常に細いので、
注意しながら丁寧に組み立ててください。